

訂正年月日	訂正記事	承認

普通寸法公差							
(単位: mm) JIS B 0408							
寸法区分		打抜き			曲げ及び絞り		
指定等級							
超え	以下	A級	B級	C級	A級	B級	C級
	6	±0.05	±0.1	±0.3	±0.1	±0.3	±0.5
6	30	±0.1	±0.2	±0.5	±0.2	±0.5	±1.0
30	120	±0.15	±0.3	±0.8	±0.3	±0.8	±1.5
120	400	±0.2	±0.5	±1.2	±0.5	±1.2	±2.5
400	1000	±0.3	±0.8	±2.0	±0.8	±2.0	±4.0

図面番号

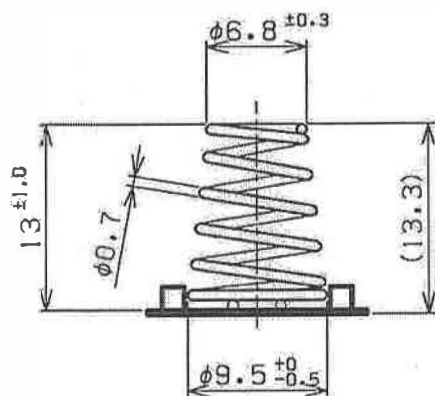
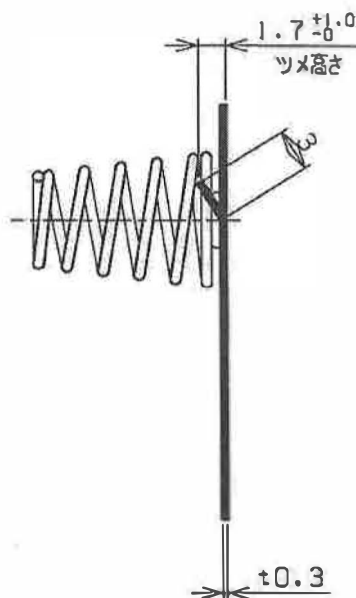
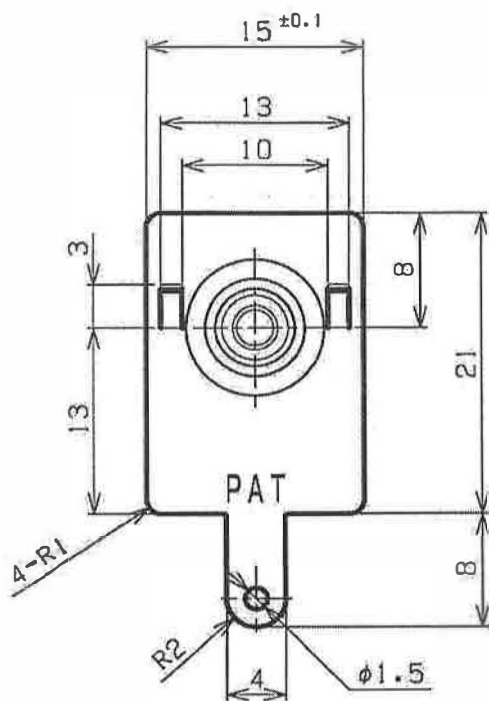

スプリング規格			
材質: SW-B	高さ: 13	線径: φ0.7	上径: φ6.8
巻数: 6巻	下径: φ9.5		

標準番号	材質	材厚	仕上げ	受注社名
C2680-1/2H	Niメッキ	t0.3		
金型番号	数量	第三角法	単位	製品名
			mm	単2用電池接点 (-)
設計 製図 検図 承認				部品名
森川工業株式会社				図面番号
				208SP6-B30N