

訂正	年月日	訂正記事	承認	普通寸法公差 (単位:mm) JIS B 0408							
				寸法区分		打抜き			曲げ及び絞り		
				指定等級							
				超え	以下	A級	B級	C級	A級	B級	C級
					6	±0.05	±0.1	±0.3	±0.1	±0.3	±0.5
				6	30	±0.1	±0.2	±0.5	±0.2	±0.5	±1.0
				30	120	±0.15	±0.3	±0.8	±0.3	±0.8	±1.5
				120	400	±0.2	±0.5	±1.2	±0.5	±1.2	±2.5
				400	1000	±0.3	±0.8	±2.0	±0.8	±2.0	±4.0

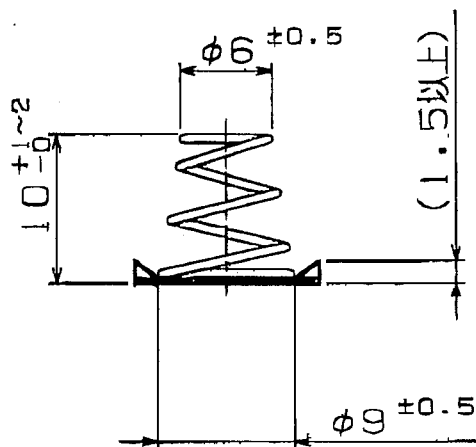
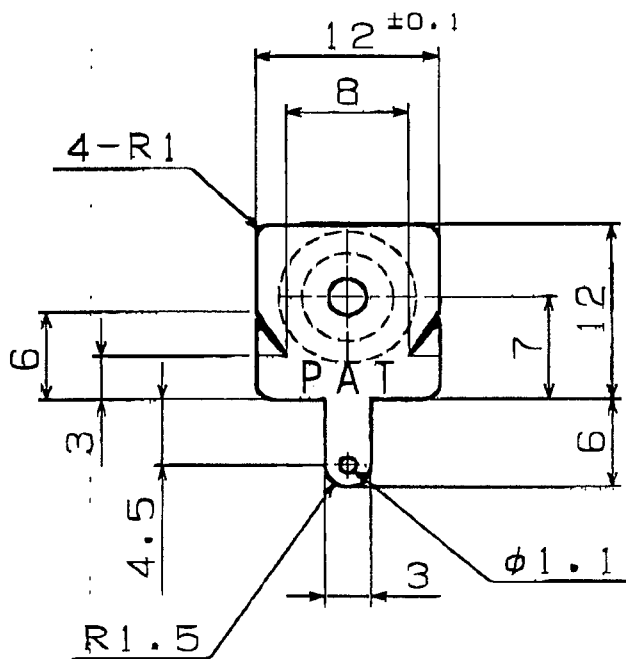

- ①スプリングは、φ0.6テーパースプリングです。
- ②スプリング取付方法は、PATです。

整理番号	材質	材厚	仕上げ	業注社名
	C2680 1/2H	t0.3	Ni-3	
余型番号	数量	第三角法	単位	尺度
			mm	2/1
設計				製図
森川工業株式会社				岡田
承認				検図
				部品名
				単3用電池接点 (-)
				部品名
				308SP4-B30N
				図面番号