

訂正	年月日	訂正記事	承認	普通寸法公差 (単位: mm) JIS B 0408				
				寸法区分	打抜き			曲げ及び絞り
				指定等級				
				超え	以下	A級	B級	C級
					6	± 0.05	± 0.1	± 0.3
				8	30	± 0.1	± 0.2	± 0.5
				30	120	± 0.15	± 0.3	± 0.8
				120	400	± 0.2	± 0.5	± 1.2
				400	1000	± 0.3	± 0.8	± 2.0

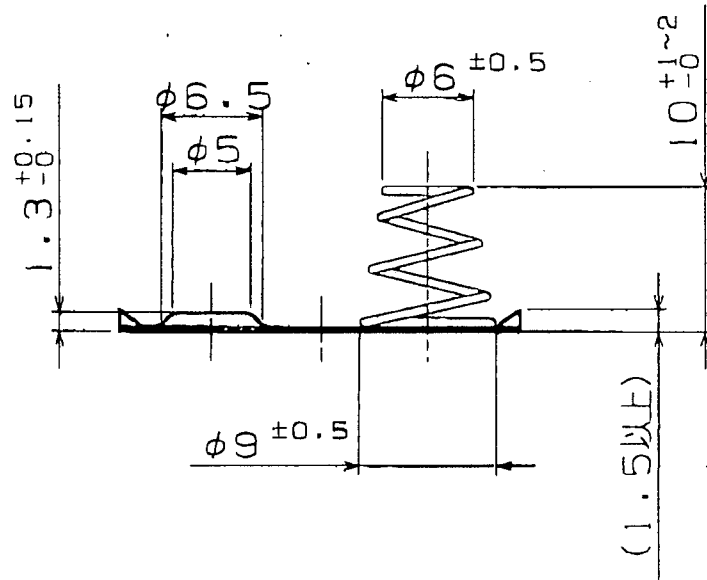
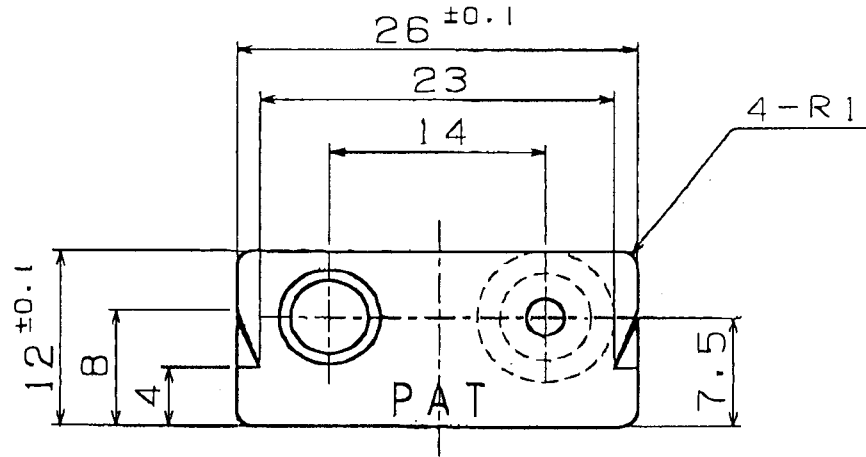

- ①スプリングは、φ0.6テーパーコイルスプリングです。
- ②スプリング取付方法は、PATです。
- ③この製品の左右勝手違いは、309SP42-B30Nです。

数量番号	材質	材厚	仕上げ	受注社名
	C2680 1/2H	t0.3	Ni-3	
金型番号	数量	第三角法	単位	尺度
			mm	2/1
森川工業株式会社				製品名
				単3用電池接点
				部品名
				310SP42-B30N
				図面番号