

(単位: mm)

JIS B 0408

訂正	年月日	訂正記事	承認	普通寸法公差							
				寸法区分			打抜き			曲げ及び絞り	
				指定等級		A級	B級	C級	A級	B級	C級
				超え	以下	±0.05	±0.1	±0.3	±0.1	±0.3	±0.5
				6	30	±0.1	±0.2	±0.5	±0.2	±0.5	±1.0
				30	120	±0.15	±0.3	±0.8	±0.3	±0.8	±1.5
				120	400	±0.2	±0.5	±1.2	±0.5	±1.2	±2.5
				400	1000	±0.3	±0.8	±2.0	±0.8	±2.0	±4.0

図面番号

断面図

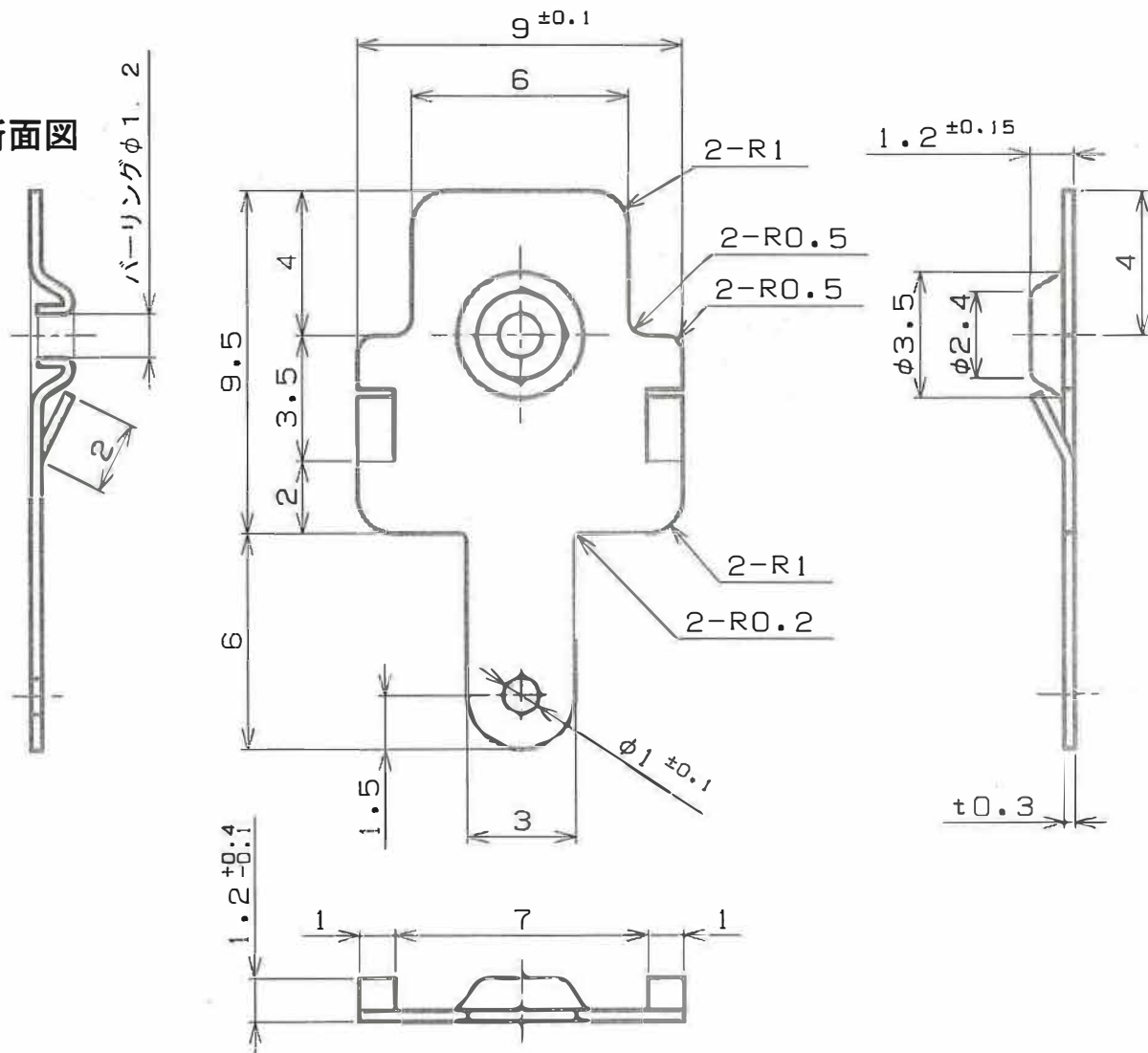

※ 外形寸法等は、【4071B30N】と同一部品となります。  
 仕様変更により、円ボス頂上が、ベアリングφ1.2となります。  
 また、メッキ付き材を使用せず、加工後の後メッキ加工になります。

整理番号	材質 C26801/2H	材厚 t0.3	仕上げ NI-3	受注社名
金型番号	数量	第三角法 ☉-□	単位 mm	尺度 5/1
森川工業株式会社				製品名 単4用接点板 (+)
				部品名 4074-B30N
				図面番号